

南郷キッズフェスタ 大会要項

1. 主 旨 サッカーを通して少年の健全育成に努めると共に、近隣チームとの交流を深め、地域の少年スポーツの発展に寄与する。
2. 主 催 南郷FCスポーツ少年団
3. 期 日 平成30年7月1日（日）
(予 備 日) 平成30年7月8日（日）
4. 会 場 三郷市立 高州小学校
※別紙の「地図」をご参照下さい
5. 参加資格 **男子は小学2年生以下、女子は小学3年生以下**で構成されたチームで、スポーツ障害保険に加入していること。
6. 参加費 5,000円（本部受付にてお支払い下さい）
7. 開 会 式 行いません。試合または審判の時間に間に合うようにお越し下さい。
閉 会 式 優勝決定戦後（14時30分頃）、全チームにて行います。
8. 競技規則 ① 8人制とする。
② 競技時間は20分（10分－3分－10分）とする。
③ 交代については、インプレー中の自由交代とする。
※ 選手交代の人数制限は無しとする。
※ 交代した選手の再出場も認める。
④ 試合球は公認4号縫いボールとし、対戦チーム持ち寄りとする。
⑤ 金属ポイントのスパイクの使用は禁止する。
⑥ レッド/イエローカードの次試合への持ち越しは、無しとする。
⑦ その他については、日本サッカー協会サッカー競技規則に準ずる。
9. 競技方法 <予選リーグ>
以下の順番で順位を決定する。
①勝点 ②得失点差 ③総得点 ④当該試合の勝敗 ⑤抽選
※棄権試合・・・「0対5」で棄権チームの負けとする
<順位決定戦（決勝戦・3位決定戦）>
同点の場合は、PK戦（3人）により勝者を決定する。
10. 審 判 1人制とする。
※審判服・ワッペンの着用をお願いします。

| | | |
|---------|---------------------------------|-------------------|
| 11. 表 彰 | 優 勝 | 賞状・トロフィー・メダル（12人） |
| | 準 優 勝 | 賞状・トロフィー |
| | 第 3 位 | 賞状・トロフィー |
| | 第 4 位 | 賞状・トロフィー |
| | 殊 勲 賞 ※2位パート優勝 | 賞状・トロフィー |
| | 敢 闘 賞 ※3位パート優勝 | 賞状・トロフィー |
| | 優秀選手賞 | 各チーム1名（自薦）にメダル授与 |
| | 参 加 賞 | 全チーム |
| | ※メダルの追加は実費にて手配しますので、本部にお申し出下さい。 | |

12. そ の 他

- ① 雨天等による中止の場合は、当日の午前6時30分までに決定し、各チームへご連絡します。
- ② 駐車台数は**各チーム3台**までとします。
※別紙の「駐車証」をご記入の上、フロントガラスの見やすい箇所に表示して下さい。
- ③ 試合会場となる学校内は「全面禁煙」です。
指定の場所で喫煙ください。
- ④ 大会中のケガにつきましては、各チームの責任において処置をお願いします。
- ⑤ ゴミの持ち帰りにご協力下さい。

13. 連 絡 先

| | | |
|-------|--------|---------------|
| 実行委員長 | 坂本 喜一郎 | 090-3535-2932 |
| 事務局 | 立松 栄一 | 080-6539-3172 |



参加チーム一覧

ブロックA



大増サンライズフットボールクラブ

埼玉県 春日部市



松伏FCスポーツ少年団

埼玉県 松伏町



FC春江

東京都 江戸川区

ブロックB



宮本サッカースポーツ少年団

埼玉県 越谷市



三郷FC jr スポーツ少年団

埼玉県 三郷市



SP-フッチサッカークラブ

千葉県 市川市

ブロックC



浦和中尾サッカー スポーツ少年団

埼玉県 さいたま市



南郷FC スポーツ少年団

埼玉県 三郷市



吉川武蔵野サッカースポーツ少年団

埼玉県 吉川市

ブロックD



FC西新井ジュニア

東京都 足立区



ミトス吉川 スポーツ少年団

埼玉県 吉川市



越谷PCキッカーズスポーツ少年団

埼玉県 越谷市



試合スケジュール

| 試合 | | A面 | | B面 | |
|----|-------|------------------------|-----|------------------------|------|
| No | 開始 | 対戦 | 審判 | 対戦 | 審判 |
| ① | 8:30 | 大増 - 松伏 | 春江 | 宮本 - 三郷 | フッチ |
| ② | 8:55 | 中尾 - 南郷 | 武蔵野 | 西新井 - ミトス | 越谷PC |
| ③ | 9:20 | 大増 - 春江 | 松伏 | 宮本 - フッチ | 三郷 |
| ④ | 9:45 | 中尾 - 武蔵野 | 南郷 | 西新井 - 越谷PC | ミトス |
| ⑤ | 10:10 | 松伏 - 春江 | 大増 | 三郷 - フッチ | 宮本 |
| ⑥ | 10:35 | 南郷 - 武蔵野 | 中尾 | ミトス - 越谷PC | 西新井 |
| ⑦ | 11:10 | A3位 - B3位 | A2位 | C3位 - D3位 | C2位 |
| ⑧ | 11:40 | A2位 - B2位 | B3位 | C2位 - D2位 | D3位 |
| ⑨ | 12:10 | A1位 - B1位 | A3位 | C1位 - D1位 | C3位 |
| ⑩ | 12:40 | AB3位勝 - CD3位勝 敢闘賞戦 | B2位 | AB3位負 - CD3位負 | D2位 |
| ⑪ | 13:10 | AB2位勝 - CD2位勝 殊勲賞戦 | 本部 | AB2位負 - CD2位負 | 本部 |
| ⑫ | 13:40 | AB1位勝 - CD1位勝 優勝決定戦 | 本部 | AB1位負 - CD1位負 3位決定戦 | 本部 |
| | 14:30 | 閉 会 式 | | | |



予選リーグ対戦表

| 【Aブロック】 | 大 増 | 松 伏 | 春 江 | 勝点 | 得失点 | 総得点 | 順位 |
|---------|-----|-----|-----|----|-----|-----|----|
| 1 | 大 増 | — | — | | | | |
| 2 | 松 伏 | — | — | | | | |
| 3 | 春 江 | — | — | | | | |

| 【Bブロック】 | 宮 本 | 三 郷 | フ ッ チ | 勝点 | 得失点 | 総得点 | 順位 |
|---------|-------|-----|-------|----|-----|-----|----|
| 1 | 宮 本 | — | — | | | | |
| 2 | 三 郷 | — | — | | | | |
| 3 | フ ッ チ | — | — | | | | |

| 【Cブロック】 | 中 尾 | 南 郷 | 武 蔵 野 | 勝点 | 得失点 | 総得点 | 順位 |
|---------|-------|-----|-------|----|-----|-----|----|
| 1 | 中 尾 | — | — | | | | |
| 2 | 南 郷 | — | — | | | | |
| 3 | 武 蔵 野 | — | — | | | | |

| 【Dブロック】 | 西 新 井 | ミ ト ス | 越 谷 P C | 勝点 | 得失点 | 総得点 | 順位 |
|---------|---------|-------|---------|----|-----|-----|----|
| 1 | 西 新 井 | — | — | | | | |
| 2 | ミ ト ス | — | — | | | | |
| 3 | 越 谷 P C | — | — | | | | |



順位決定 トーナメント対戦表

予選リーグ1位パート

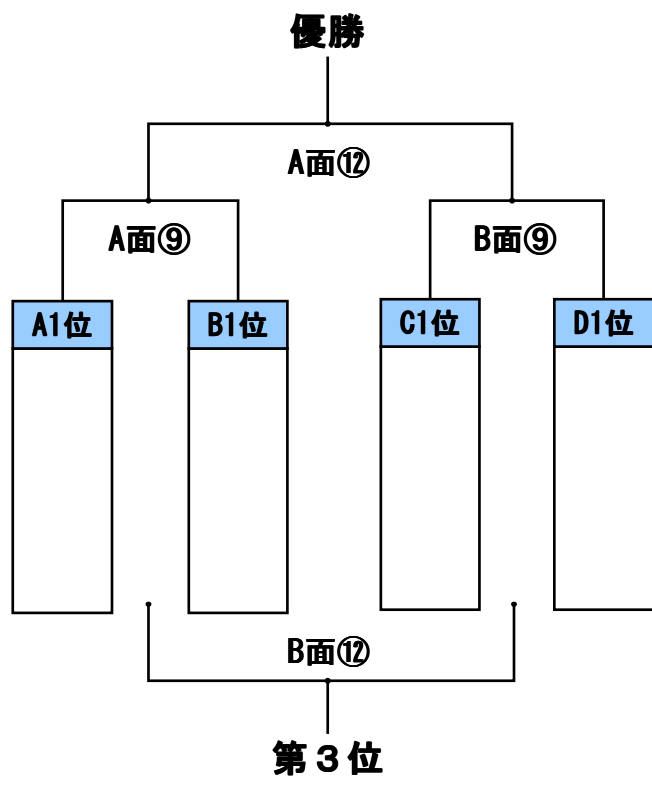

予選リーグ2位パート

予選リーグ3位パート

